

Bambalúa
Teatro

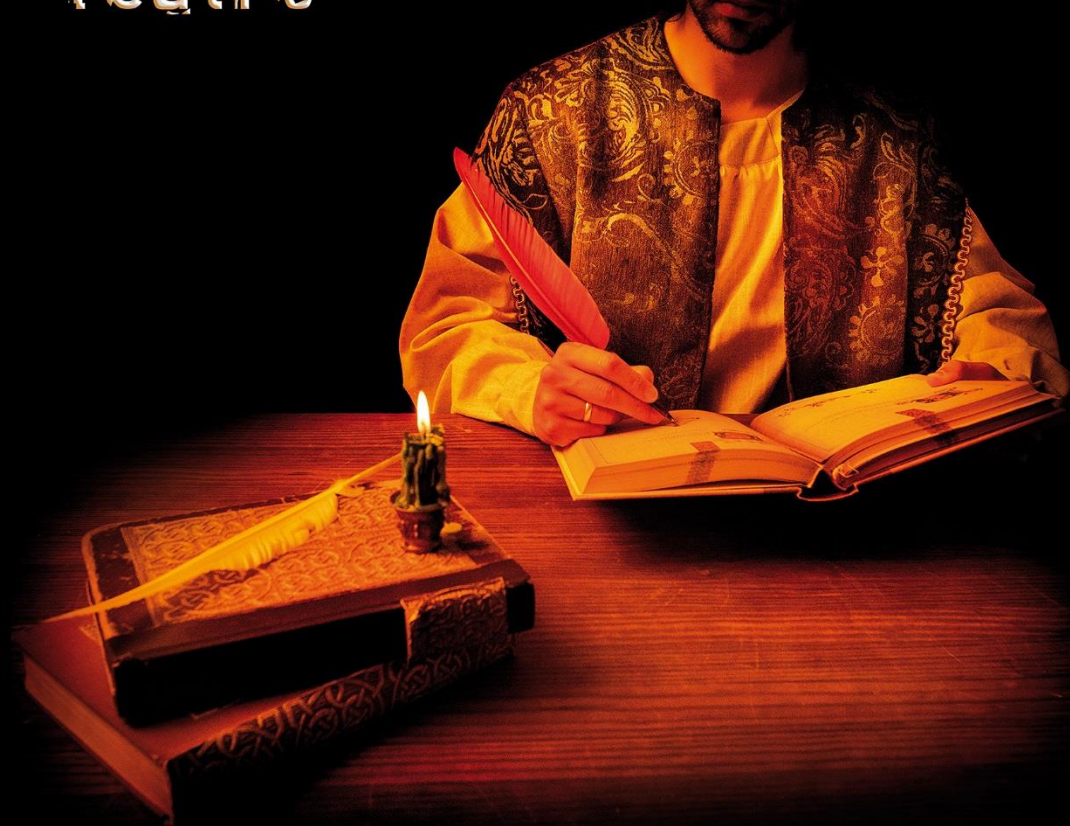

Memoria de Cenizas

Un hereje en la Europa de Carlos V

Unidad didáctica

Propuesta interdisciplinar

Planteada para las asignaturas de:

- Lengua y literatura Castellana:
- Ciencias Sociales, G^a e Historia:

De manera transversal {
Ética/Filosofía:
Religión:
Ed. Plástica:
Música:

Metodología de trabajo

Para lograr el resultado más óptimo:

- trabajad en **equipos** de 3 miembros
- repartid el trabajo, salvo el bloque 2

Las actividades con símbolo 🦋 son **opcionales**, (igual que las propuestas en los bloques 4 y 5).

Escribe tu
nombre
aquí

Créditos / Staff

Idea original: *Miguel Ángel Vieira*

Guion y documentación: *Alejandro Britos*

Dirección: *Alejandro Britos*

Actores bambalú TEATRO

**Francisco de Benito*

**Cristina Salces*

**Alejandro Britos*

**Alfonso Matía, "Sito"*

Técnico de Iluminación y sonido: *Bixbi*

Diseño de vestuario: *Francisco de Benito / Concha Valcárcel*

Confección de vestuario: *Francisco de Benito*

Asesor de vestuario: *Juan Miguel Brabán*

Escenografía: *Ricardo Vergne y David Santamaría*

Ambientación musical:

* *Viola de gamba: Luis Miguel Sanz*

* *Clave / órgano: Natalia González*

Material didáctico: *Joaquín García Andrés*

Crítico teatral (tú):

ISBN:

Depósito Legal: BU



¡Enhorabuena!

En estos próximos días vas a tomar parte en un estreno, mejor dicho, en un doble **estreno**: el de una obra de teatro sobre la figura del **burgalés Francisco de Enzinas**, y la de un crítico teatral, que no es otro que **itú!** En efecto, además participar como espectador en este espectáculo vas a tener que **asumir el papel de un experto** que ha de realizar una crónica de esta representación teatral para su publicación en un periódico digital.

Como muy posiblemente esta sea tu primera experiencia como **crítico teatral**, es normal que no sepas bien cómo hacerlo, pero no importa, mejor aún, **¡fantástico!**, porque lo que se busca es la valoración de **personas sin prejuicios ni “contaminadas”**, que se acerquen a la obra con una mirada limpia y, más importante aún, una **sensibilidad** a flor de piel.

Para facilitar este cometido, dispones de este **material didáctico**, que se organiza en torno a cinco **bloques de actividades**, cada uno de los cuales cuenta, a su vez, con dos partes según esta estructura:



	Antes del estreno	1. Entre bambalinas a. Rayos y centellas b. ¡Uf, qué miedo!	✓ ✓ ✓ ✓ ✓ ✓
[BASIC]	El día del estreno	2. Arriba el telón c. Música maestr@ d. Relájate y disfruta	✓ ✓ ✓ ✓
EXTRA	Después del estreno	3. Dimes y diretes e. Acción y reacción f. Ironías de la vida	✓ ✓ ✓ ✓ ✓ ✓ ✓
EXTRA BONUS	Sólo para expert@s	4. ¿Quién da más? g. Unos cardan la lana h. Otros llevan la fama	✓ ✓ ✓ ✓
VIP	Expansiones y Anexos	5. Expansiones VIP i. El valor de la palabra Documentación extra	✓ ✓ ✓ ✓ ✓

Por último, dispones de unas **expansiones** al final de estas páginas, en las que se aporta información extra que permite **conocer más y mejor** el contexto y las circunstancias en el que vivió Enzinas y lo profunda que ha llegado a ser su huella, pero, sobre todo, ayudan a **realizar esta crítica lo mejor posible**. Como todo juego que se precie son sólo accesibles a personas inquietas, que aspiren a realizar una de las mejores críticas de la obra de teatro.

¡Mucha mierda!
(Suerte en el *argot* del teatro)

Asterisco que
identifica estas
palabras



Glosario *sui géneris*

Aquí tenéis algunos términos que seguramente no os resulten familiares. Y junto a ellos su definición, pero ¡desordenada!

👉 Cuando leas estas palabras en alguna de las páginas siguientes podrás deducir, gracias al contexto y la intuición, su significado correcto. Únelo con una flecha a la palabra correspondiente, como muestra el ejemplo. Parece sencillo, pero no lo es.

Porfiado	• Ideas religiosas contrarias a las creencias establecidas.
Herejía	• Rebelde, porfiado y tenaz en mantener un error.
Sui géneris	• Documento que concede gracias o privilegios a cambio de dinero o de algún servicio a la iglesia o al estado.
Convulsa	• Obstinado, terco o muy tenaz en su dictamen o resolución.
Apocalipsis	• Situación catastrófica, provocada por agentes naturales o humanos que evocan la destrucción total; el fin del mundo.
Cisma	• Adversario que se opone a una opinión descalificándola.
Detractores	• En una obra dramática o semejante, parlamento que hace un personaje aislado fingiendo que habla para sí mismo.
Pertinaz	• Perjudicial, que hace un daño grave.
Soliloquio	• Original, estrafalario. Que es muy peculiar, que no coincide exactamente con lo que designa, sino que es algo distinto.
Bula papal	• División o separación en el seno de una religión o iglesia.
Perniciosa	• Indigno, torpe, persona o hecho del que no se puede hablar sin repugnancia u horror.
Contumaz	• Muy excitad@, que se mueve de forma agitada.
Nefando	• Dicho de una persona terca, obstinada en sus opiniones, que no cede e intenta hacer lo que quiere.
Polifacético	• Unión entre dos personas. Antiguamente, matrimonio.
Ayuntamiento	• Que asume o tiene varios papeles. Que realiza varias actividades de forma simultánea, a la vez.

Entre bambalinas



Centellas es la palabra que utiliza el protagonista para referirse a los latidos de su corazón

f. Enzinas
Firma de Enzinas

¿Quién fue Francisco de Enzinas y qué hizo para que hoy sea el protagonista de una obra de teatro? Antes de ponerse manos a la obra hay que **descubrir algunos episodios clave de su vida**.

a.1. Qué es el Humanismo

1 Redacta una definición breve de este concepto.

Para ello, *buscad y seleccionad* en la **documentación extra** aquellos datos que permitan completar la **definición** y estos **documentos**, similares a los que salieron de las imprentas aparecidas en Europa en la época de nuestro protagonista, gracias a la iniciativa de **Johannes Gutenberg**.

a.2. El DNI de Francisco de Enzinas

2 Completa este supuesto "cartel" con las principales señas de identidad de este destacado humanista.



a.3. Las andanzas de este humanista

3 Escribid sobre las líneas el nombre de las **ciudades** por las que anduvo huyendo de sus detractores*.

4 Anotad el número de orden que siguió en los círculos que hay en este **mapa**.

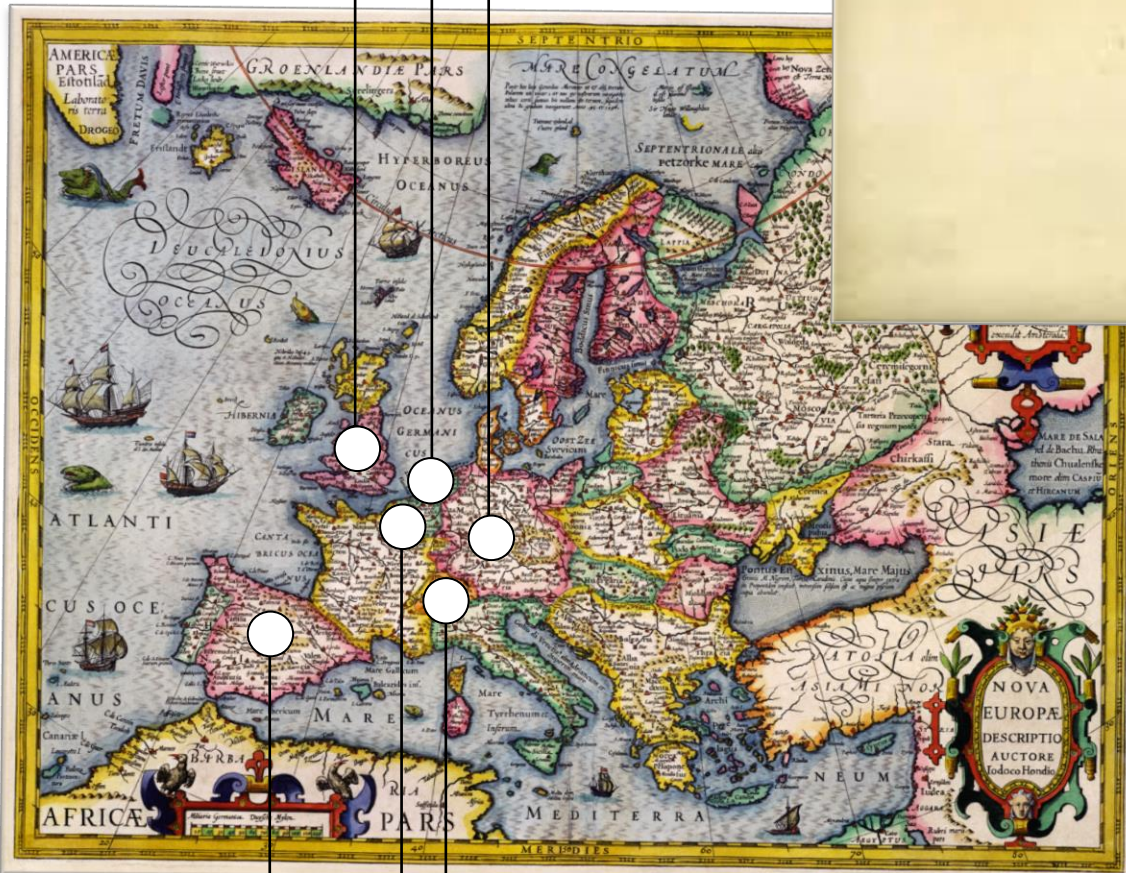

B

¡Uf, qué miedo!

¡Y tanto!, porque en esta época, en el tránsito de la Edad Media a la Edad Moderna, fue muy convulsa*. La guerra, el hambre, la peste y la muerte, los llamados “jinetes del Apocalipsis”*, hacían que el **miedo** formara parte del día a día de las personas; también en el caso de Enzinas.



Entre las guerras destacan las provocadas por **motivos religiosos**. En 1517 la protesta de un **monje agustino** ante el Papa de Roma por una serie de prácticas que considera indignas -y tendréis la oportunidad de descubrir en la obra de teatro- desencadena un cisma*. Surge así la religión protestante, y a partir de ese momento **católicos y protestantes se enfrentarán en numerosos conflictos bélicos**.



Google Lens es una aplicación gratuita

De nuevo, con la **documentación extra** investigad uno de los acontecimientos determinantes que marcaron el destino de nuestro protagonista, también en esta ocasión de la mano de otro personaje ilustre: **Martín Lutero**. ←

b.1. ¡A la carga!

❶ Averiguad qué personaje está representado en el cuadro, qué acontecimiento quiere conmemorar y por qué motivos. Podéis escanear esta imagen a través de la app. **Google Lens**, o visitar <https://www.youtube.com/watch?v=JOMVPbEx6CE>

Personaje: _____

Acontecimiento: _____

Motivos: _____

b.2.

Una muerte apestosa

❷ Elegid cuál de las siguientes opciones explica correctamente quién es esta persona que cubre su rostro con esta máscara, como si fuera un actor o actriz de la época.

- Es un director de orquesta de una obra de teatro.
- Es una persona disfrazada durante los carnavales.
- Es un médico que se protege para no contagiarse.
- Es un miembro de una sociedad secreta peligrosa.
- Es una monja de una orden religiosa pro-luterana.
- Es un muñeco que se utiliza como espantapájaros.

👉 Indagad cuáles son las formas de **contagio** y los **síntomas** de un enferm@ de peste, y así justificar la respuesta anterior.



Una enfermedad puso **fin** a la vida del protagonista y es precisamente con ella como da **inicio** la obra de teatro. Estad atent@s porque impacta y resulta un poco "gore"

Lema: *Álzate, oh Dios, a defender tu causa*
Salmo 73-74.



b.3.
La aterradora Inquisición

3 Explicad por qué la Santa Inquisición podría ser considerada como otro jinete del Apocalipsis, a la vista de estos instrumentos de tortura que utilizaban para hacer confesar sus "pecados" a los supuestos herejes*.



4 Identificad con su número correspondiente el nombre de estos **instrumentos** a partir de estas descripciones:

	Nombre	Descripción
①	La turca	Tenazas largas de metal que servía para desgarrar las uñas.
②	La cigüeña	Inmovilizador de hierro de pies y manos a partir del cuello.
③	Pera anal	Objeto metálico en forma de pera que se abre poco a poco.
④	Horquilla	Pinchos que se clavan debajo de la barbilla y en el esternón.
⑤	La cuna	Potro piramidal, a veces con una cuña de metal muy afilada.
⑥	El garrote	Palo que se ata al cuello con un tornillo que gira para romperlo.

⑦ **La toca**

Trapo que se introduce en la garganta y al que se echa agua



Si vuestra **curiosidad** os empuja a ello podéis comprobar lo acertado de vuestras deducciones y ampliar la información escaneando este peculiar código Qr.

¿Qué os parece que la Inquisición pudiera detener a una persona sin que esta conociera ni la persona ni los motivos por los que se le acusaba? Poneos en su lugar e intentad emitir un **juicio de valor**.



Para evitar estos tormentos a veces los acusados se **retractaban**, como Galileo Galilei ¿Qué significa esta palabra?



Arriba el telón

[BASIC]



Seguro que cuando vayáis al teatro llevaréis puestos los cascos para escuchar la música que más te gusta. Y es que **la música es esencial en vuestras vidas**. Pues también en todo espectáculo escénico la música tiene un papel importante. Muy rara es la ocasión en la que no existe una ambientación musical que ayuda a dar más intensidad emocional al argumento y, de paso, a entender la obra mucho mejor. **Saca el móvil y prepárate.**

En la vida de Francisco de Enzinas la música también tuvo protagonismo, en particular la de un **prestigioso burgalés** contemporáneo suyo que, a pesar de su ceguera, llegó a ser músico del emperador Carlos I y Felipe II.

c.1.
¿Te suena?

❶ *Es muy posible que este nombre te suene, ya que en Burgos tiene dedicada una calle, muy cerca de un edificio del ayuntamiento que también lleva su nombre ¿Sabrías decir quién es? Si no, ya sabéis, escanead con **Lens** el retrato de esta persona y así lo sabréis. Por cierto, ¡tiene **Twitter**! por si le queréis decir algo: @ToniCabezon*

Nombre Edificio



La música de “Memoria de cenizas” está inspirada en la que se escuchaba durante el Renacimiento, y utiliza instrumentos musicales de esa época; **música clásica**.

c.2.
¿Cómo suena?

❷ *Para que vayáis “afinando” el oído os proponemos que, de camino al teatro, escuchéis un breve fragmento inspirado en ¡las vacas!; lo tenéis en Youtube: <https://goo.gl/RdfBdo>*



c.3.
¿Cuál es la clave?

❸ *Existe la **clave de sol, de fa y de do**, pero si te fijas en el “Staff” de este material, en la obra de teatro también hay un instrumento con este nombre. Seguro que no os cuesta deducir cuál de estos dos es el **clave** y cuál el otro instrumento de nombre verdaderamente curioso. Escribidlo en las líneas que los señalan, sin perder de vista porqué se llaman así.*

👉 *Identificad las claves del **pentagrama** (en los círculos).*

c.4.
Con la música a otra parte

👉 *Diego Ortiz y Francisco Salinas, también ciego y burgalés, fueron dos músicos de moda en esa época. Ahora lo es el grupo **La M.O.D.A** ¿Sabéis el título de alguna de sus últimas canciones?*



clave de



❸ *Existe la **clave de sol, de fa y de do**, pero si te fijas en el “Staff” de este material, en la obra de teatro también hay un instrumento con este nombre. Seguro que no os cuesta deducir cuál de estos dos es el **clave** y cuál el otro instrumento de nombre verdaderamente curioso. Escribidlo en las líneas que los señalan, sin perder de vista porqué se llaman así.*

clave de



clave de



Estrenarse como crítico de teatro no es fácil. Por ello, mientras acabas de acomodarte en la butaca, sería conveniente que tuvieras en cuenta algunos **aspectos esenciales** que, sin duda alguna, te ayudarán a realizar una buena crónica y, además, ver la obra de forma relajada.

Cuando finalice la representación podrás empezar a redactar tu crítica, pero antes de que suba el telón echa un vistazo a estas actividades a modo de pistas y orientaciones para que tu trabajo sea “redondo”.

ficha técnica

Teatro

Perversa brutalidad de la política

Título — ‘PURGA’

Autor — Autora: Sofi Oksanen / Versión y dirección: José Herrero / Escenografía: Deborah Macías / Iluminación: Víctor Cadenas / Reparato: Nina Ikonen, Ana Pimenta, Sandra Ferrus, Alvaro Garayalde, David Macías, Borja Fano / Escenario: Sala Cuarta Pared
Calificación: ★★★

Género —

Duración —

Compañía o reparto —

Temática —

JAVIER VILLÁN / Madrid

Vuelve a sus orígenes teatrales este texto, convertido luego por la autora en monumental novela de ámbito universal. *Purga* fue primero teatro; y supongo que a esta circunstancia se ha ajustado esta versión de José Herrero y la meritoria compañía que dirigen Iñaki Salvador y Ana Pimenta. De otra forma, trasladar al escenario la novela hubiera sido poco menos que imposible.

La autora Sofi Oksanen se ha convertido en un fenómeno mundial de la narrativa y no sólo por esta obra. *Purga, como término político*, es la condena y liquidación masiva de disidentes políticos dentro de un partido; las purgas de Stalin que Kruchev aventó en el XX Congreso de 1956 es la referencia máxima de esta práctica dictatorial y cruenta. Y demuestran hasta qué punto Stalin pervirtió la idea emancipatoria que decía defender.

Pero hay otras purgas menos aparatosas y criminales; lo mismo

que hay otros países sometidos a la dominación extranjera, con sus traidores, sus cipayos y sus torturadores; el siglo XX y la historia de la humanidad en general es un catálogo de horrores. Estonia anexionada por la Unión Soviética tras Yalta y la Gran Guerra no es extrapolable a ámbitos españoles, por ejemplo; cosa que tampoco hace el montaje.

Purga es un montaje sólido, muy trabajado y con un grado de profesionalidad tan alto que para si quisieran muchas grandes compañías públicas y privadas. La interpretación responde a la naturaleza de un realismo profundo y no al criterio de ilustración de la palabra, que a veces se confunde y es otra cosa.

La escenografía y las luces resultan asfixiantes incluso dentro del clima angustioso y opresivo de *Purga*; mafias rusas tras la recuperación de la independencia, ajustes de cuentas en 1992, permanencia brutal del recuerdo, oportunismo político como fórmula de supervivencia: una estética acumulativa de cachivaches innecesaria; el espacio vacío suele ser mucho más fecundo. Y el amor, un amor implacable, obsesivo y maldito que justifica hasta lo injustificable: la traición. Al final, siempre vuelven los fantasmas: la conciencia culpable sin determinismos históricos ni patrióticos.

d.1.

Tomando buena nota

❶ Fíjate en la estructura que suele tener una **crítica de teatro** para que luego lo tengas en más cuenta.

Síntesis del argumento

Interpretación actores

Escenografía, sonido, iluminación, música, vestuario, etc.

Comentario personal

parte crítica

d.2.

La crítica ha dicho...

❷ Identifica qué afirmaciones son verdaderas (v) y cuáles falsas (f), e incorpora las afirmaciones verdaderas a tu crónica de la obra.

- | V | F | |
|--------------------------|--------------------------|---|
| <input type="checkbox"/> | <input type="checkbox"/> | Los humanistas practican la religión protestante. |
| <input type="checkbox"/> | <input type="checkbox"/> | En la Edad Moderna la religión pierde importancia. |
| <input type="checkbox"/> | <input type="checkbox"/> | La lectura, como parte de la cultura, está bien vista. |
| <input type="checkbox"/> | <input type="checkbox"/> | El Renacimiento no implica muchos cambios sociales. |
| <input type="checkbox"/> | <input type="checkbox"/> | La iglesia católica se preocupaba por obtener riquezas. |



No es conveniente que tomes nota durante la representación. Sí que empieces a redactar tu crítica poco después de concluir. ¡Ah! Aprovecha la información que da el “programa de mano”, así como la documentación extra para valorar la escenografía.

3 Toma nota aquí de tus **primeros comentarios**. Cuando finalicéis con las actividades del **bloque 3** podrás “rematar” tu trabajo como crítico teatral.

¡Suerte!

Individual

Título:

Autor:

Género: Tragedia Comedia Drama
 Histórica Musical Vodevil

Duración: minutos. Acto único sin descanso.

Compañía:

Temática:

Valoración: ☆ ☆ ☆ ☆ ☆ (destaca el nº estrellas que mejor refleje tu valoración)

Síntesis del argumento

Interpretación actores

Escenografía, sonido,
iluminación, música,
vestuario, etc.

Comentario personal

Firma

4 Cuando des por concluida la redacción de tu crónica, envíala a bambalua@bambaluateatro.com

Dimes y diretes

EXTRA

Como habréis visto, el **miedo** es uno de los “protagonistas” y de las ocupaciones de los monjes en la época de Francisco de Enzinas. Un miedo **aterrador** hasta el punto de cambiar a las personas, más aún si la **Inquisición** andaba metida por medio. Y como vivir con miedo no es fácil, ¿de qué manera lo hacían frente? En la obra se evidencia que no hay un único modo, pero ¿cuál es la mejor forma? Decidlo vosotros, a ver si realmente lo habéis entendido.

e.1.

...por la pata de abajo

❶ *Completad las letras que faltan para explicar cómo se hacía frente al miedo en tiempos de Enzinas.*

Reconstruid las dos palabras que, a modo de “espejismos”, resumen estas “fórmulas anti-miedo”.

̄ ̄ ̄ ̄ ̄ ̄ ̄ ̄ ̄ ̄ ̄ ̄ ̄ ̄ ̄ ̄

̄ ̄ ̄ ̄ ̄ ̄ ̄ ̄ ̄ ̄ ̄ ̄ ̄ ̄ ̄ ̄

— E — G — I N — I — S
I — D — L G — N — I — S
— T — P — A —

̄ ̄ ̄ ̄ ̄ ̄ ̄ ̄ ̄ ̄ ̄ ̄ ̄ ̄ ̄ ̄

y ¿qué verdad es nuestra vida? sueño si la vanidad le falta

toda la fuente es lectura de herejía



e.2.

Juego de palabras...

❷ *Ordenad las palabras que salen de la boca de estos dos personajes, para formar la frase que cada uno de ellos ha pronunciado en algún momento de la obra de teatro.*

❸ *Asignad cada frase a sus respectivos autores, el humanista Francisco de Enzinas y su oponente, el confesor e inquisidor Pedro de Soto.*

❹ *¿Qué palabra viene a resumir la alternativa de los humanistas frente al **miedo**? La _____.*

e.3.

...palabras que dan juego

❺ *Traducid estas tres imágenes que representan las medidas con las que la Inquisición trató de neutralizar la peligrosidad de la opción humanista.*

Precisad la prohibición central, si es que podéis.

Por cierto, **repasad** la actividad c.2 sobre los personajes de la obra y sus identidades.

Ironías de la vida

Paradójicamente, durante el **Siglo de oro** la lectura de libros se consideraba peligrosa ¡Qué se lo digan a Don Quijote! Pero si, además, esos libros eran de religión ¡el riesgo era mayor aún! Ironías de la vida.

Así pues, el trabajo de Francisco de Enzinas como traductor fue mirado con lupa por la **Inquisición** e, incluso, por el propio emperador Carlos V, lo cual le acarreó muchos problemas, a él y a su familia.

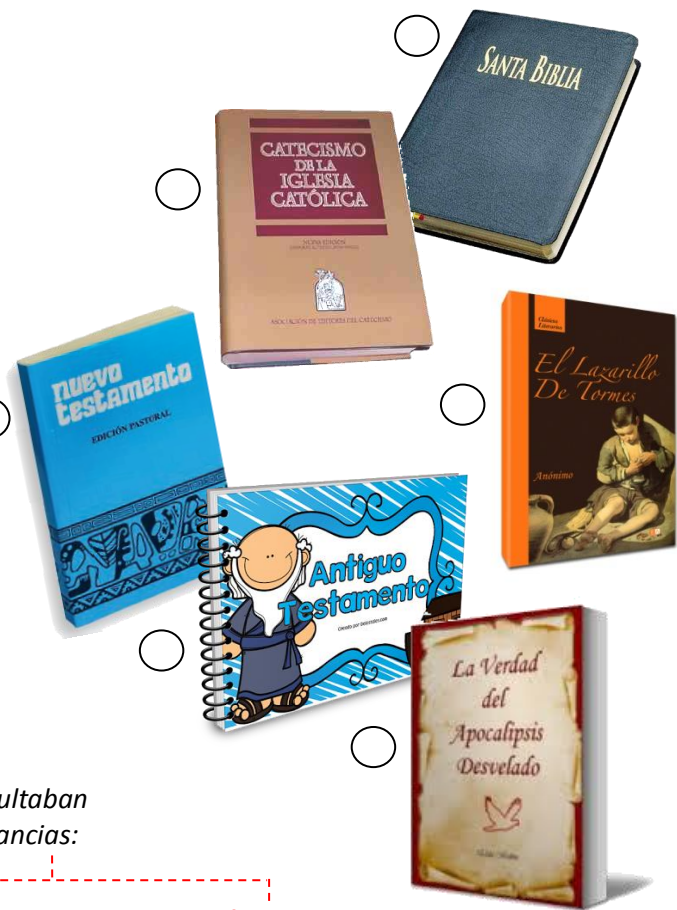

f.1. Los "pecados" de Francisco de Enzinas

- 1 Seleccionad cuáles de estos libros tradujo al castellano.
- 2 Justificad por qué para el emperador y su confesor resultaban "problemáticas" para autorizar su obra estas dos circunstancias:



no incluir

sí incluir

su nombre como autor de la traducción

la frase "Reoentor y Solo Jesucristo Salvador"



3 ¿Cómo reacciona Francisco?

4 ¿Qué hace su familia para evitarlo?



f.2. La inquina de la Inquisición

4 Elegid los **cargos/motivos** por los que, la iglesia católica finalmente acabó encarcelando a Enzinas por **herejía**.*

- | | |
|---|--|
| <input type="checkbox"/> Seguir traduciendo | <input type="checkbox"/> Visitar Alemania |
| <input type="checkbox"/> No firmar sus libros | <input type="checkbox"/> Amistad con herejes |

5 Organizad las palabras que hay debajo del poste según sean **sinónimas** entre sí, escribiendo al mismo lado las que comparten un mismo significado ¿Entendido?

A continuación, coloread aquellas con las que calificarías a los fiscales de la Inquisición que le juzgaron.

6 Deducid cuál era el **auténtico motivo** por el que, en realidad, la iglesia católica prohibía la lectura (y traducción) de los libros sagrados en otra lengua distinta del latín.

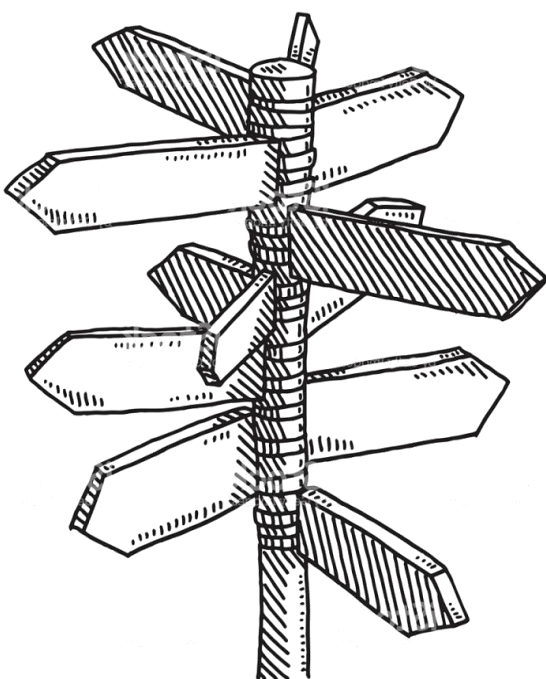

Contumaz - Nefando - Pertinaz - Porfiado - Pernicioso*



f.3.
Alma y cuerpo

6 Reconstruid esta frase a partir de las ideas que proporcionan las últimas escenas de la obra de teatro y de las letras de una de las primeras imprentas de este momento que tenéis dentro de esta caja.

Según Francisco de Enzinas el cuerpo y el alma no se alimentan de la misma manera. Así, frente al _____ este humanista antepone la **verdad**, y contra lo prohibido la _____, que es el alimento del alma. Por eso, tras pasar 12 _____ encarcelado y enfermar decidió ser fiel a sus ideas, aunque en principio no como traductor sino como profesor de _____.

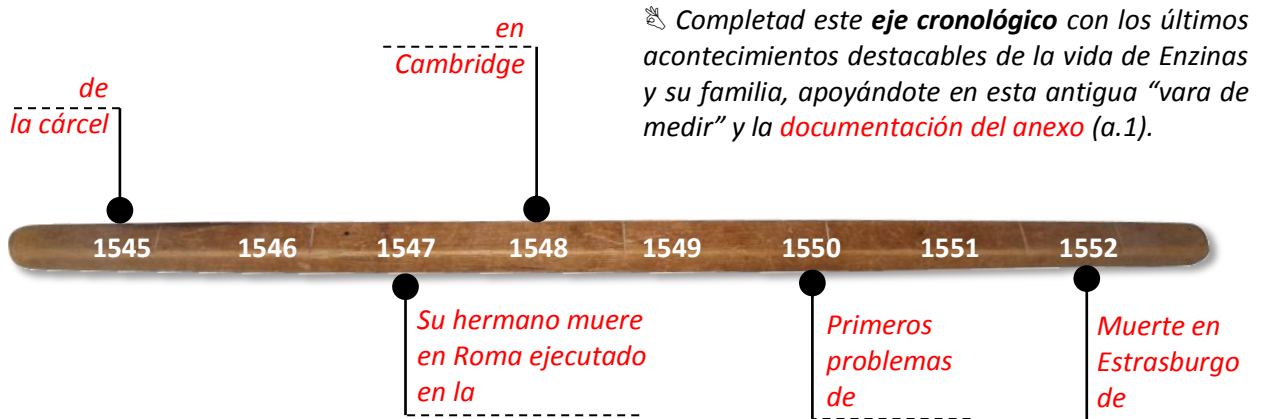

f.4.
De ayer a hoy

7 Reflexionad en qué medida siguen vigentes en la actualidad estas afirmaciones:

Después de 5 siglos, hoy en el mundo...	NADA	ALGO	MUCHO
...se favorece la lectura de toda clase de libros	<input type="radio"/>	<input type="radio"/>	<input type="radio"/>
las distintas religiones conviven pacíficamente	<input type="radio"/>	<input type="radio"/>	<input type="radio"/>
se toleran todas las ideas políticas y religiosas	<input type="radio"/>	<input type="radio"/>	<input type="radio"/>
apenas existen prohibiciones salvo las lógicas	<input type="radio"/>	<input type="radio"/>	<input type="radio"/>
no se detiene ni ejecuta a nadie por sus ideas	<input type="radio"/>	<input type="radio"/>	<input type="radio"/>
hay mucha libertad de expresión sin censura	<input type="radio"/>	<input type="radio"/>	<input type="radio"/>
la verdad siempre prevalece frente al miedo	<input type="radio"/>	<input type="radio"/>	<input type="radio"/>

¿Podrías poner algún ejemplo reciente que justifique esta valoración? También podéis enviarnos un **tuit** a @bambalua.



Imprenta de Gutenberg



**EXTRA
BONUS**

¿Quién da más?

Si eres perspicaz te habrás dado cuenta de que la familia Enzinas tenía una posición social acomodada gracias a los negocios que, como **comerciantes**, mantenían con **Flandes**, por entonces una región bajo el control de **Castilla**. Ahora bien, ¿en qué consistían esos negocios? ¿En qué medida eran importantes en la ciudad de **Burgos** en la que nació y vivió sus 14 primeros años el joven Francisco? Intenta descubrirlo, aunque no lo tienes fácil.

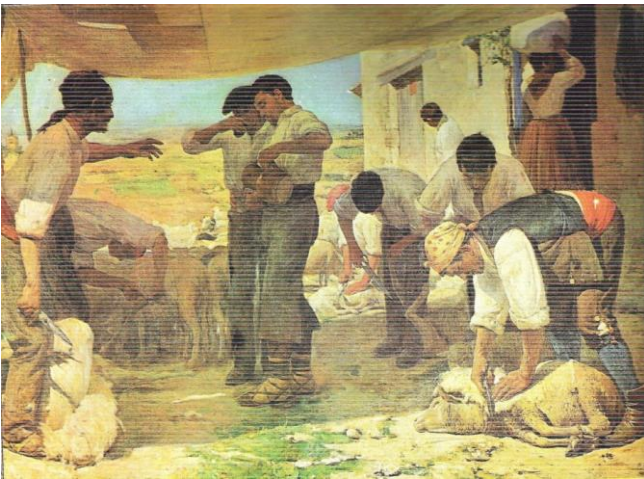

El esquila. Marceliano Santa María. 1933



Los síndicos pañeros.
P.P. Rembrandt.
1662

📖 Por cierto, en aquel tiempo la moneda era el **Ducado**. Indaga a cuánto equivaldría actualmente.

1 Ducado = €

Europa en el siglo XVI. Leyenda

- ➔ Rutas marítimas entre Castilla y Flandes (en la actualidad Bélgica)
- ▨ Límites territoriales de los países
- Límite territorial actual de Burgos

g.1. A ver cómo te las "apañas"

❶ A partir de la leyenda del mapa y estos dos cuadros con sus pies de imagen, *intenta deducir* en qué consistirían esos **negocios** entre Burgos y Flandes.

❷ ¿Y qué relación tendrá esto con la existencia desde 1447 de una **Universidad de mercaderes** y un **Consulado del Mar en Burgos**? Fíjate de nuevo en el mapa y en su leyenda.

- Flandes tenía una universidad en Burgos para enseñar a los ganaderos de Burgos y Santander.
- Burgos controlaba y organizaba el comercio de su lana desde los puertos de Santander.
- Santander pertenecía a Burgos y desde su puerto partían los barcos hacia Flandes.



Como de sobra sabes -o deberías saber ya- la sociedad feudal y aún la del Renacimiento está muy **jerarquizada y organizada en estamentos**, o sea, en grupos sociales cerrados de los que prácticamente no se puede salir o cambiar, ni a través del matrimonio, salvo ordenándose sacerdote o ingresando en una orden religiosa. Pero además hay otras características, aunque esas vas a ser tú quien las explique.

h.1.

Una sociedad de ordeno y mando

❶ Define el concepto "jerarquía", a ver si realmente entiendes lo que significa.

❷ Tacha los errores que se han deslizado en esta frase de manera que el resultado final defina correctamente la sociedad de esta época.

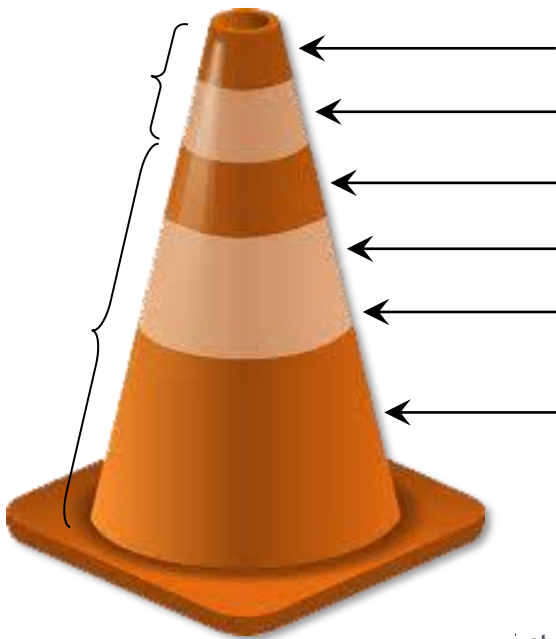

Los estamentos son grupos que vienen determinados por el nacimiento y la riqueza, por lo que no había posibilidad de ascenso social. Lo que les distinguía era la posesión no tanto de tierras, sino de dinero. Esos estamentos son dos: el de los privilegiados y el de los no privilegiados. El primero estaba integrado por el clero y la nobleza, encabezada por el rey, una minoría que, no obstante, tenía que pagar impuestos ni dejar de trabajar. El segundo lo formaban el resto de la sociedad, es decir, comerciantes, campesinos, artesanos y burgueses, que son la mayoría de la parte más alta de este grupo, también conocido como el "tercer gran estado".

❸ Coloca en esta "pirámide" los nombres de los estamentos y sus integrantes, ordenados en función de su número e importancia social.

✎ ¿Por qué a la iglesia no le "interesaban" los cristianos pobres, ni siquiera como monjes?

- Porque no podían comprar bulas.
- Porque no tenían formación cultural.
- Porque les podían quitar sus privilegios.

h.2.

Qué descansada vida

❹ ¿Quién pudo escribir algo así? Seguro que te suena y hasta reconoces a su autor entre estos tres contemporáneos de Enzinas que, como él, también fue encarcelado por motivos similares.

✎ ¿Serías capaz de ordenar los versos de su poema de manera que adquieran su sentido original? Haz la prueba y ¡aplicate el "cuento"!

San Luis de León - Fr. de la Cruz - Garcilaso de la Vega



los pocos sabios que en el mundo han sido
y sigue la escondida
la del que huye el mundanal ruido
¡Qué descansada vida
senda por donde han ido.

Carlos V dominando al furor protestante.
Leone Leoni, 1549.



Una forma de “llevarse la fama” es inmortalizar ciertos acontecimientos a través del arte; y las victorias en las “Guerras de religión” fueron uno de ellos. Así se representa en esta escultura de Carlos V, o en la famosa pintura de “La rendición de Breda”. En esta obra, realizada en 1535, Diego Velázquez plasma el triunfo que los españoles -católicos- obtuvieron frente a los holandeses -protestantes-, en una batalla que tuvo lugar ¡10 años antes!, y que formaba parte de las muchas que tuvieron lugar durante la “Guerra de los Ochenta Años”, ¡que concluyó en 1648!



h.3.
Veo, veo, ¿qué ves?

❶ Este conflicto se inició cuando los Países Bajos solicitó para su territorio la **libertad religiosa y la abolición de la Inquisición**, pero derivó en la lucha de los holandeses por independizarse de España. *Fíjate en el cuadro para identificar a cada uno de los “bandos” ¿Quiénes son los españoles? ¿Qué les hace reconocibles como vencedores?*



Repara en los “detalles” que se numeran, *identifica* a qué hacen referencia, y *aplicálos* para dar respuesta a las dos cuestiones anteriores:

- 1:.....
- 2:.....
- 3:.....
- 4:.....
- 5:.....
- 6:.....
- 7:.....
- 8:.....

h.4.
¿Y qué cosita es?

❷ Con los datos anteriores *completa* esta frase, que resume el **simbolismo** de la obra, más allá de sus cualidades estilísticas y técnicas.

Como es propio del Barroco, la obra está llena de **contrastes**. Los aparecen de frente, en tanto que los derrotados lo hacen de, al igual que el número de sus, que es mayor, son más y están colocadas en, cuando las picas son numerosas, y están poco, Hay dos caballos, uno que está dando la al espectador, y el otro le mira de, al contrario que sus respectivos Al fondo el ___ envuelve el paisaje, y en el centro las _____ ocupan el lugar como símbolo de



👉 El papel que aparece en el extremo inferior izquierdo estaba destinado a poner la fecha y la firma del pintor, cosa que no hizo -como en otros cuadros- tal vez porque se autorretrato en él ¿Sabrías identificar su rostro? *Rodéalo con un círculo.*

Expansiones **VIP**

El valor de la palabra

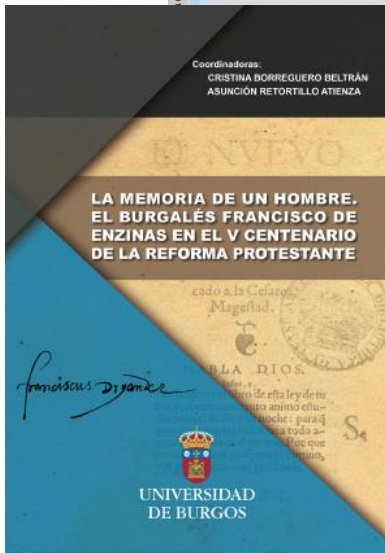
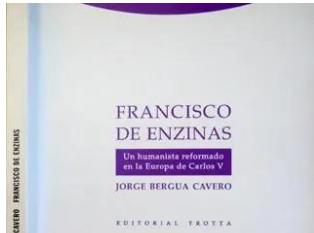

La obra y la figura de Francisco de Enzinas no es cosa del **pasado**, sino que sigue muy **presente** en nuestros días, empezando por detalles como el nombre que lleva una de las calles de la ciudad que le vio nacer: Burgos.

J.1 Palabras divinas

- ❶ Busca en un mapa digital (Internet) en qué zona está colocada.
- ❷ Explica qué motivos han podido llevar a elegir esta ubicación, en relación con alguna institución cercana vinculada con su obra.

Recientemente su vida y su legado han sido protagonistas de distintas actividades académicas, como congresos, conferencias, exposiciones, así como la publicación de libros y hasta de un facsímil de su principal trabajo: la traducción al castellano del **Nuevo Testamento**.

Para los cristianos este es un libro sagrado, que recoge los principales acontecimientos de la vida de Jesucristo, plasmados en sus llamados **evangelios**, de los que existen cuatro versiones.

❸ Descifra los nombres de sus 4 autores, los **evangelistas**, a partir del callejero, teniendo en cuenta estas pistas:

1. El nombre de uno coincide con una barriada cercana;
2. Otro aparece en el pedestal de una estatua del
3. El
4. El último es



❹ Asocia sus nombres a estas figuras o **tetramorfos** que los representan como aparecen en otro libro sagrado, esta vez del **Antiguo Testamento**: el *Apocalipsis*. Aprovecha estas otras 4 pistas:

	SÍMBOLO	NOMBRE
El primero gime		
El segundo ruge		
El tercero muge		
El cuarto chillaba		

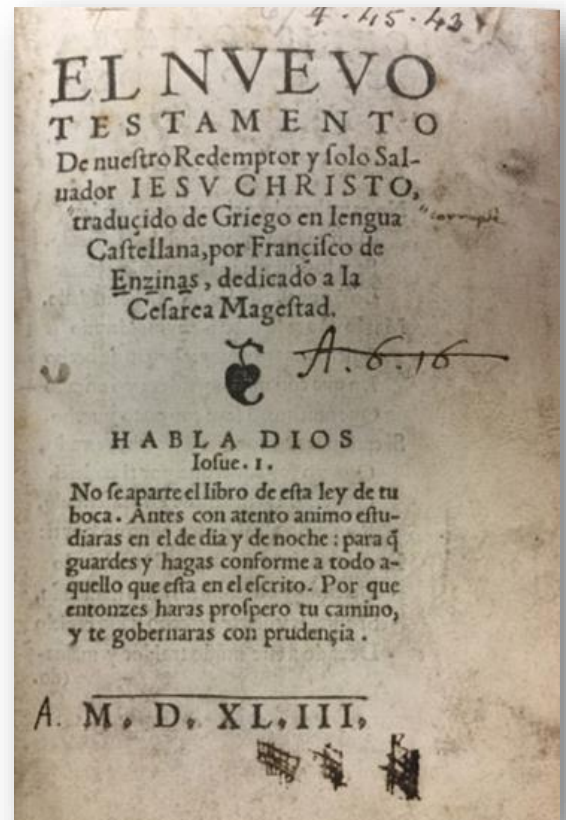

J.2

Palabras humanas

En su traducción del Nuevo Testamento este humanista se tomó algunas licencias, lo que, como ya sabes, le generó serios problemas.

Una de ellas fue la de destacar en letras **mayúsculas** ciertas palabras o frases, como las que aparecen en este fragmento.

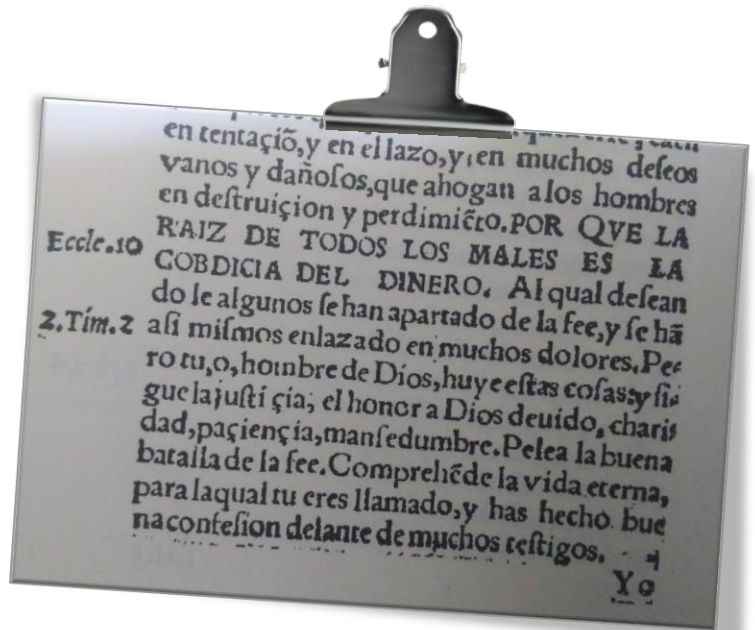

ⓐ ¿Por qué destacaría esta frase? *Elige* de entre estas 3 posibles explicaciones la que consideres más adecuada, y *argumenta* tu elección.

- Considera el dinero un peligro para ganar el cielo.
- Valora el dinero como una forma de santificarse.
- Quiere diferenciar ganar dinero que codiciarlo.

Tus argumentos:



No es de extrañar que en aquellos tiempos no hubiera impresores que se atrevieran a editar su obra, incluso incumpliendo los contratos firmados. Este fue el caso de Arnaldo Birckmann que, en febrero de 1549, escribió a Enzinas comunicándole tal decisión, haciendo “honor” a su emblema...

☞ Intenta *deducir* las palabras tachadas (censuradas) de su carta y, al mismo, tiempo *anótalas* al margen. El conjunto de estas permite *crear* una frase muy apropiada. Tú sabrás en qué sentido...

 --

“sobre lo que me ~~me~~ de dedicarnos a la Biblia, nada me podría resultar más deseable que poder hacer un ~~lo~~ a tu gente con este servicio. Pero, como tú ~~lo~~ cuán intensamente desaprueban vuestros príncipes esta labor y ~~lo~~ peligro lleva aparejado, en este asunto no ~~me~~ asegurarte que me dedicaré a ~~im~~ la Biblia [...] habrá que dejar de lado este trabajo en tanto Dios cambia las mentes ~~de~~ los hombres que por el ~~lo~~ se oponen a ello”

ⓑ Si reparas en las fechas, no coincide que a lo que se negara este editor fuera a la publicación del Nuevo Testamento, sino de la **Biblia** ¿Sabrías explicar en qué se diferencian y qué tienen en común ambas obras? Algunas pistas las tienes en la información de la página anterior.

SAGRADA BIBLIA

VS

NUEVO TESTAMENTO

J.3
Pasión por la palabra

Por fortuna, en nuestros tiempos no es necesario el permiso de ninguna autoridad -civil o religiosa- para imprimir un libro, y aquella pasión que puso Enzinas ha tenido el eco en numerosas instituciones, ya sea **promoviendo, patrocinando o colaborando** en los actos de homenaje a su persona y a su obra.

9 *¿Qué diferencia existe entre estas tres opciones de participación? Acláralo en la parte inferior de esta imagen, y rodea con un círculo las que son públicas.*

Este burgalés dedicó al propio emperador Carlos V su traducción del Nuevo Testamento, aunque ello no le evitó ser perseguido.

10 *Redacta una **dedicatoria** a quien puso tanta pasión por la palabra. Si no se te ocurriera nada, puedes elegir otra persona. Hazlo en el interior de la portada de la versión facsímil de esta obra que recientemente se ha editado.*



PROMUEVE



PATROCINAN



COLABORAN



COLABORACIÓN ESPECIAL



Promover:

Patrocinar:

Colaborar:

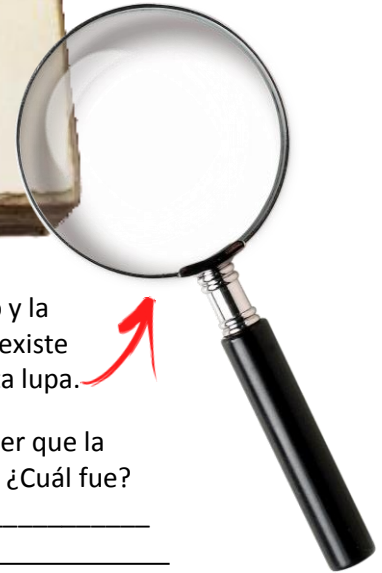

11 *Un último detalle. Aunque parece que la primera página de este texto y la que aparece en la imagen de la página anterior sean iguales, entre ellas existe una "pequeña gran diferencia". Detéctala y anótala en el interior de esta lupa.*

Puede parecer un simple "detalle" sin importancia, pero ya deberías saber que la tuvo; como la tienen todos los detalles: que son los marcan la diferencia ¿Cuál fue?



Este anexo proporciona información suficiente para que superéis con **éxito** las actividades de las dos primeras fases.

Para lograr las respuestas adecuadas, deberéis de relacionar la información que aportan los “documentos” y, a su vez, estos con vuestras propias ideas.

SUGERENCIA
Repartíos la lectura de la documentación entre tod@s y ponedla en común. Eso es **¡EFICIENCIA!**

Documentación e tra

IDEAS CLAVE DEL HUMANISMO



David desnudo. Miguel Á. Buonarroti. Florencia. 1501-04

valorar al ser humano y la condición humana.

Movimiento filosófico, intelectual y cultural que comenzó en Italia en el siglo XIV con el Renacimiento y se extendió a través de Europa.



nuevas formas de pensar y reflexionar acerca de las artes, las ciencias y la política, lo cual revolucionó el ámbito cultural y supuso un periodo de transición entre la Edad Media y la Modernidad.



CARACTERÍSTICAS:

se centra en un retorno al conocimiento clásico, pero enfocándose más hacia la filosofía y la literatura, que comenzaba a deslindarse del campo teológico que la dominó durante la edad media, en distintas temáticas.

Exponentes:

Giannozzo Manetti: humanista italiano dedicado especialmente a la filología.
Erasmus de Róterdam: humanista, filósofo, filólogo y teólogo holandés.
Nicolás Maquiavelo: fue un diplomático, funcionario público, filósofo político y escritor italiano.
Thomas More, conocido como Tomás Moro: fue un pensador, teólogo, político, humanista y escritor inglés.

Libertad de pensamiento, el hombre comienza a verse desde otra perspectiva.

Surgen movimientos filosófico-religioso, surgen ideas de tolerancia religiosa.

Tomado de <http://rse899347.blogspot.com.es/2015/11/infografias-sobre-rse.html>



elroto.elpais@gmail.com



RACIUS-2014



500 AÑOS DE LA REFORMA PROTESTANTE | 1517-2017

El V Centenario de la Reforma rescata la figura de Francisco de Enzinas

Un congreso, varias exposiciones, un estreno teatral, conciertos y unidades didácticas darán a conocer a finales de año la vida y obra del humanista burgalés que realizó la primera traducción al castellano del Nuevo Testamento

• Escritor, profesor, editor y traductor de obras de Calvino y Lutero, así como de autores clásicos greco-latinos, es uno de los personajes más significativos del protestantismo.

I.L.H. / BURGOS

El 31 de octubre de 1517 Lutero clavó en la puerta de la iglesia de Wittenberg (Alemania) sus 95 tesis contra las indulgencias católicas que perdonaban o reducían las penitencias a cambio de compensaciones. Aquel escrito donde el religioso arremetía contra lo que consideraba una estafa está considerado el inicio de la Reforma Protestante. Justo este año se cumplen cinco siglos de aquel movimiento religioso que empezó en Alemania y que hoy supone la tercera gran rama del cristianismo. Y una de las figuras más destacadas del protestantismo inicial es un burgalés: Francisco de Enzinas.

A pesar de haber realizado la primera traducción al castellano del *Nuevo Testamento* -circunstancia por la que sobre todo se le conoce-, de ser un escritor notable, políglota, editor, profesor universitario en Cambridge y traductor de Calvino, Lutero o de los autores clásicos grecorromanos, Francisco de Enzinas es un personaje que en su ciudad natal ha pasado inadvertido y al que este año, coincidiendo con el aniversario de la Reforma, se le quiere poner en valor.

Lo promueve la asociación cultural que lleva su nombre y que reivindica el carácter humanista de Francisco de Enzinas (Burgos, 1517- Estrasburgo, 1552), su papel en la Reforma, su relación epistolar con Calvino y Lutero, sus escritos personales, los conflictos que tuvo con los poderes políticos y religiosos y las disciplinas en las que se prodigó. «Es un personaje pleno de la Reforma y queremos abordar su figura desde el lado confesional y el cultural», apunta Miguel Ángel Vieira, presidente de la Asociación Francisco de Enzinas, quien también destaca que se trata de un «proyecto de envergadura».

Durante el último trimestre de este año Enzinas será protagonista a través de un congreso internacional que organiza la Universidad de Burgos, un estreno teatral, una exposición de biblias luteranas, la reedición de algunas de sus



Martín Lutero defiende sus escritos ante los príncipes del Sacro Imperio Romano Germánico y el emperador Carlos V.

obras, la música de los compositores protestantes y las unidades didácticas para los estudiantes de Secundaria y Bachillerato.

El congreso es, probablemente, el evento académico más importante aunque el resto de las actividades tengan también su relevancia. La UBU acogerá los días 29 y 30 de noviembre y el 1 de diciembre las investigaciones de expertos europeos sobre Francisco de Enzinas, el contexto histórico, humanista y reformado y el papel de Burgos en la época de Carlos V, su impronta internacional y las re-

des comerciales que entabló la ciudad en ese momento. También se atenderá a las fronteras religiosas generadas con la Reforma y la presencia protestante en España en la época moderna.

Coincidiendo con el congreso -que su primer día estará abierto al público- tendrá lugar el estreno de la obra *Memoria de cenizas*, en la que trabaja Bambalúa Teatro. La compañía lleva más de un año preparando este montaje que recorrerá la biografía de este burgalés que recorrió medio mundo y murió con apenas 34 años.

En el apartado musical se está preparando un concierto en el que se interpretarán piezas de compositores afines a la Reforma, como Goudemel, Gibbons, Telemann, Bach o Haendel. El concierto de cámara se completará con un recorrido por la historia de los himnos evangélicos.

En la recuperación de su figura y su obra está prevista la colaboración de distintas instituciones, como la Junta, la Diputación, el Instituto de la Lengua, la Fundación Caja de Burgos o el Ayuntamiento, entre otras.

REPUDIADO POR HEREJE

Las corruptelas eclesiásticas de la Europa del siglo XVI, como la venta de indulgencias, desencadenan la Reforma Protestante, que busca regresar a las Escrituras frente a una iglesia católica rica y elitista. En la España de la época y durante el reinado de Carlos V nace en Burgos Francisco de Enzinas en 1518. Hijo de la burguesía mercantil, los negocios familiares le hacen viajar desde muy joven, entablando relación con los humanistas.

En 1541 se matricula en la Universidad de Wittenberg, la ciudad donde Lutero proclamó sus tesis, y se aloja en la casa de Felipe Melancthon, mano derecha del religioso. Con 24 años traduce el Nuevo Testamento del griego al castellano, lo publica en Amberes en 1543 y le dedica la edición a Carlos V, a quien le



entrega un ejemplar. Por esta publicación es perseguido, acusado de luteranismo y encarcelado, aunque logra huir y regresar a Alemania para escribir sus *Memorias*. Sin embargo sus enemigos creen y la Inquisición accorrala a sus amigos (su hermano Diego es quemado en la hoguera, al igual que el también burgalés Francisco de Sanromán, mientras que su colega Juan Díaz es asesinado). En este ambiente se traslada a Inglaterra para ejercer de profesor de griego en la Universidad de Cambridge y de aquí viaja a Basilea donde se instala. Sigue publicando obras y manteniendo correspondencia con los principales reformadores europeos y los humanistas exiliados. En 1552, con 34 años, muere en Estrasburgo víctima de la peste.

PESTE BUBÓNICA (LA PESTE NEGRA)

Modo de contagio: de ratas a humanos a través de la picadura de pulgas del roedor infectado con la bacteria *Yersinia Pestis*. Mayor grado de ocurrencia en áreas rurales.

GRADOS DE SEVERIDAD

PESTE BUBÓNICA.

La más común. Se caracteriza por la aparición de bubones en los ganglios de los pacientes infectados (**cuello, ingle y axilas**). Síntomas: fiebre, dolor de cabeza, escalofríos, debilitamiento y caída de la presión arterial.

PESTE NEUMÓNICA.

Cuando la bacteria llega a los pulmones. Por inhalación de partículas salivales del paciente infectado (gotitas expulsadas al toser). Síntomas: fiebre, cuadro de bronconeumonía, tos y dolor torácico.

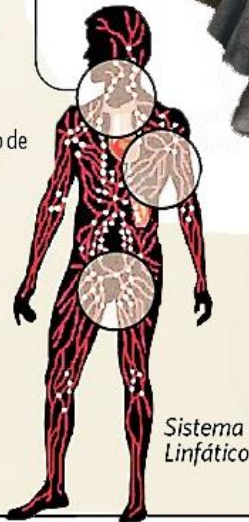

Sistema Linfático



El roedor está infectado con la bacteria *Yersinia pestis*

Rata

Al picar a un roedor infectado, la pulga se convierte en un agente de transmisión hacia los humanos.

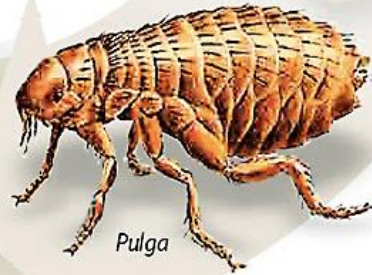

Pulga

Fuente: Dr. Pedro Cabezas del Instituto Nacional de Salud / Internet.

Adaptado de

Orlando Arauco / DOMINGO

LA PESTE NEGRA

Peste Negra, a la gran epidemia que desde 1347 a 1350 azotó a casi todo el continente europeo. A juzgar por la inflamación de los ganglios linfáticos que producía, se trató de una epidemia de Peste Bubónica. Para algunos tratadistas antiguos existieron desde el punto de vista médico otras variantes: La peste septicémica, que dejaba sentir sus efectos sobre la sangre, y la neumónica, que producía inflamación pulmonar. Si bien era posible que en algunas ocasiones el enfermo se recuperase de la primera, las otras resultaban casi siempre mortales.

La peste es causada por la bacteria *Yersinia pestis* que se contagia por las pulgas con la ayuda de la rata negra (*Rattus rattus*) - que podríamos llamar hoy la rata de cloaca.



Tomado de <https://historiabiografias.com/curiosidades38/>

SÍMBOLOS DE LA INQUISICIÓN



Misterios de la Inquisición
M. Víctor de Fereal. 1845.

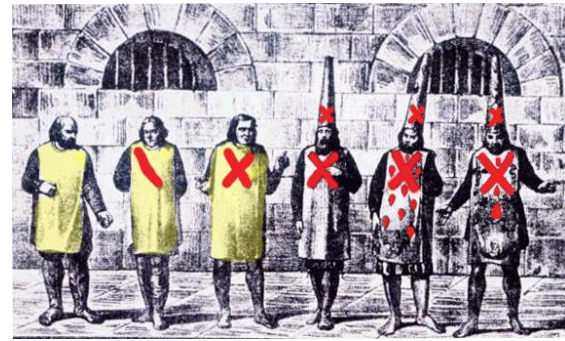

Sambenitos según el tipo de condena:
Amarillos con aspa roja y sin corozas, arrepentidos. Negros, con llamas y demonios y corozas, condenados.



Palio



Aquellos polvos Capricho 23.
Francisco de Goya. 1797-99

Hereje escuchando la sentencia

Justicia eclesiástica (fraile)

Brazo secular (justicia civil)



Auto de fe presidido por
Sto. Domingo de Guzmán
Pedro de Berruguete. 1495.

BOCETOS ORIGINALES DEL MONTAJE ESCENOGRÁFICO

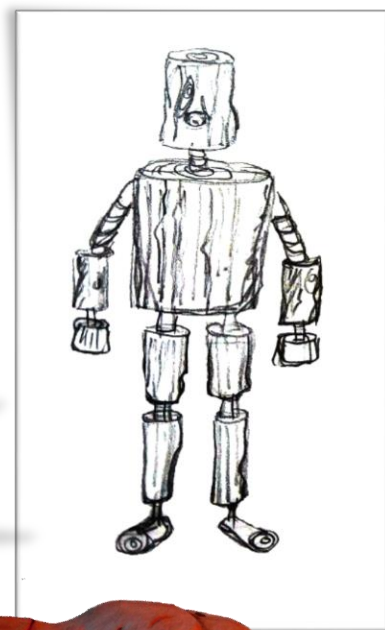
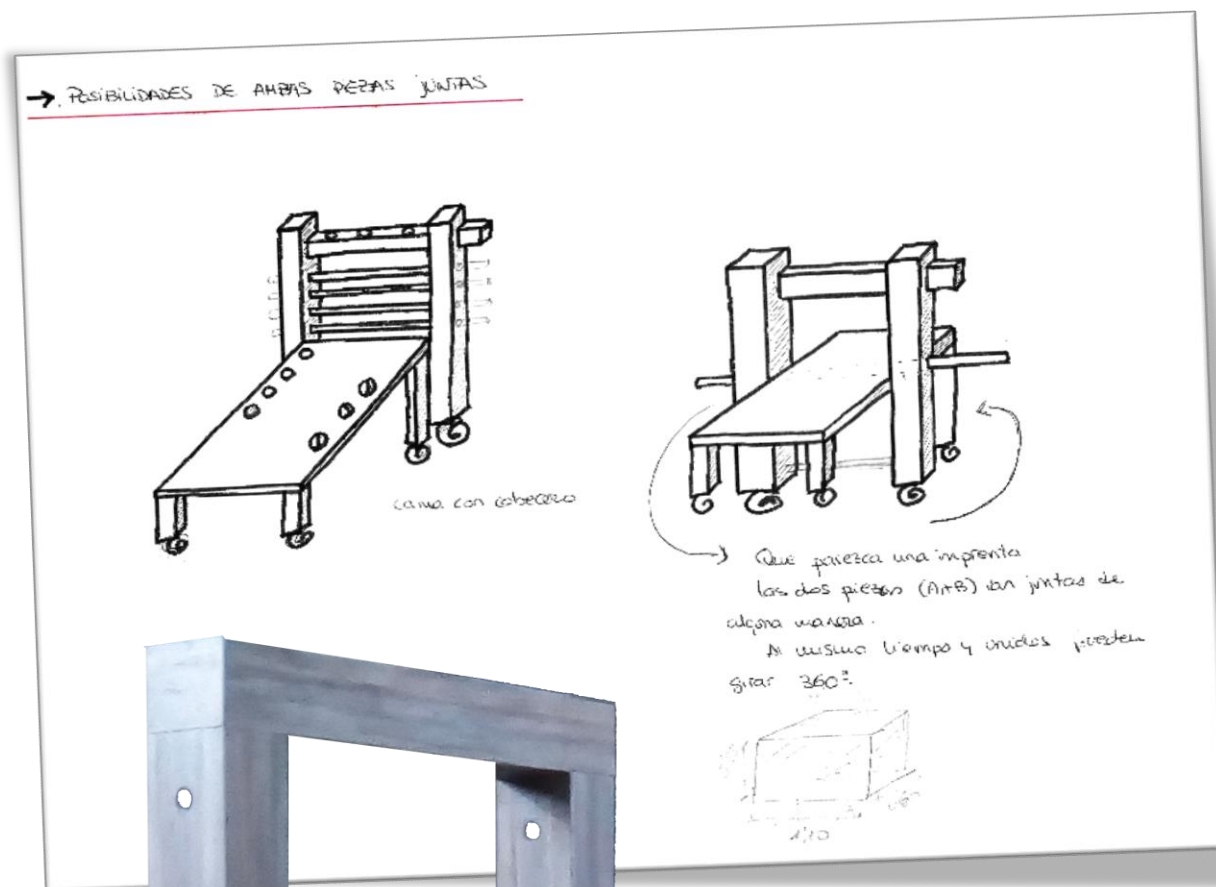

ELEMENTOS ESCENOGRÁFICOS

A-MESA CON INCLINACIÓN

Soportar el peso de DOS personas

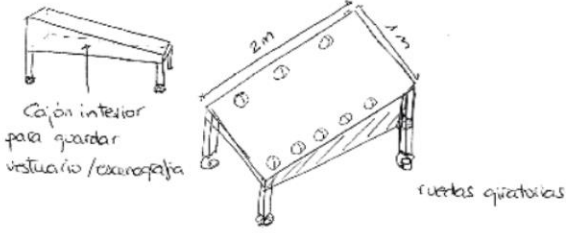

Cajón interior para guardar vestuario/extras

ruedas giratorias

B-ESTRUCTURA MÓVIL

Dos columnas verticales 2m x 0'25 (aprox)
Una columna horizontal 1'50m x 0'25 (aprox)

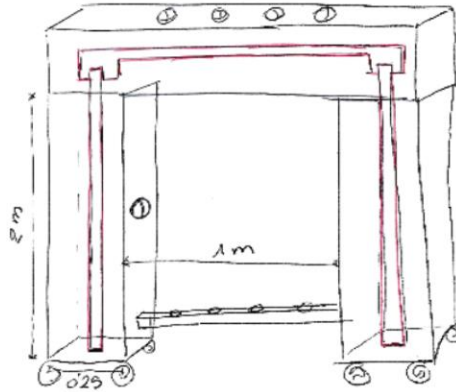

C-BAUL

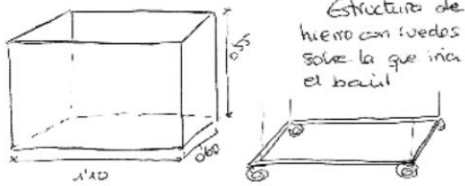

Estructura de hierro con ruedas sobre la que irá el baúl

Solo los 4 lados laterales
Abajo sin tapar

4

→ POSIBILIDADES DE LA MESA

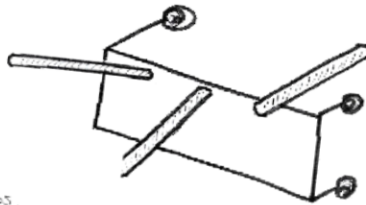
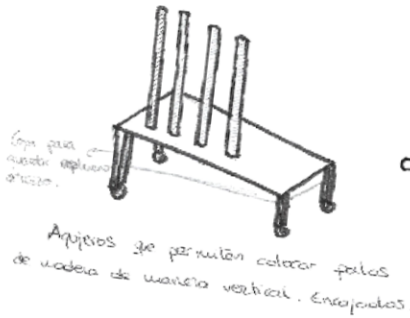

→ POSIBILIDADES DE LA ESTRUCTURA MÓVIL

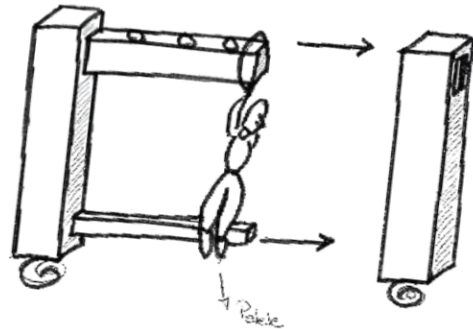
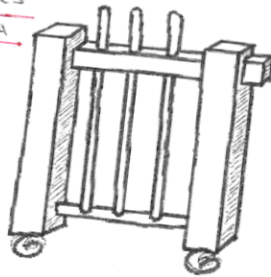

Y DEL ATREZO



Memoria de Cenizas

Un hereje en la Europa de Carlos V



Escanea el código QR si quieres
saber más del espectáculo

Unidad didáctica